

# MK05

## KOMPAKTMOTORE



T E C H N I S C H E R   K A T A L O G

**Anleitung :**

Dieses Dokument richtet sich an alle Maschinenhersteller, die Produkte von Poclain Hydraulics verwenden. Es beschreibt die technischen Daten der Produkte von Poclain Hydraulics und spezifiziert die Installationsbedingungen die einen optimalen Betrieb gewährleisten. Dieses Dokument enthält wichtige Sicherheitshinweise. Sie werden folgendermaßen gekennzeichnet:

**Sicherheitshinweis.**

Dieses Dokument enthält ebenfalls für den Betrieb des Produkts notwendige Anweisungen und allgemeine Informationen. Sie werden folgendermaßen gekennzeichnet:

**Notwendige Anweisung.****Allgemeine Information.****Information zum Bestellcode. Information zum Bestellcode.****Gewicht des Bauteils ohne Öl.****Ölinhalt.****Einheiten.****Anziehdrehmoment.****Innengewinde.****Informationen für das Personal von Poclain-Hydraulics.**

Wir erinnern daran, dass die in diesem Dokument enthaltenen projizierten Ansichten im metrischen System erstellt wurden. Die Maße auf den Abbildungen sind in mm und inch (Maße in Klammern, kursiv) angegeben.



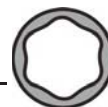

# VERZEICHNIS

## CODICE COMMERCIALE

5

Bestellcode

## CARATTERISTICHE

7

Dimensioni d'ingonibro motore standard a 1 cilindro	7
Vite di fissaggio flangia	7
Dimensioni d'ingonibro motore standard a 1 cilindro	8
Dimensioni d'ingonibro motore standard a 1 cilindro	8
Vite girevole di fissaggio	9
Rendimento	10
Fissaggio del telaio	11
Istruzioni d'installazione	12
Raccordi idraulici	13
Frenaggio	14
Immobilizzatore	15

Technische Daten

## OPZIONI

17

Optionen





# BESTELL CODE

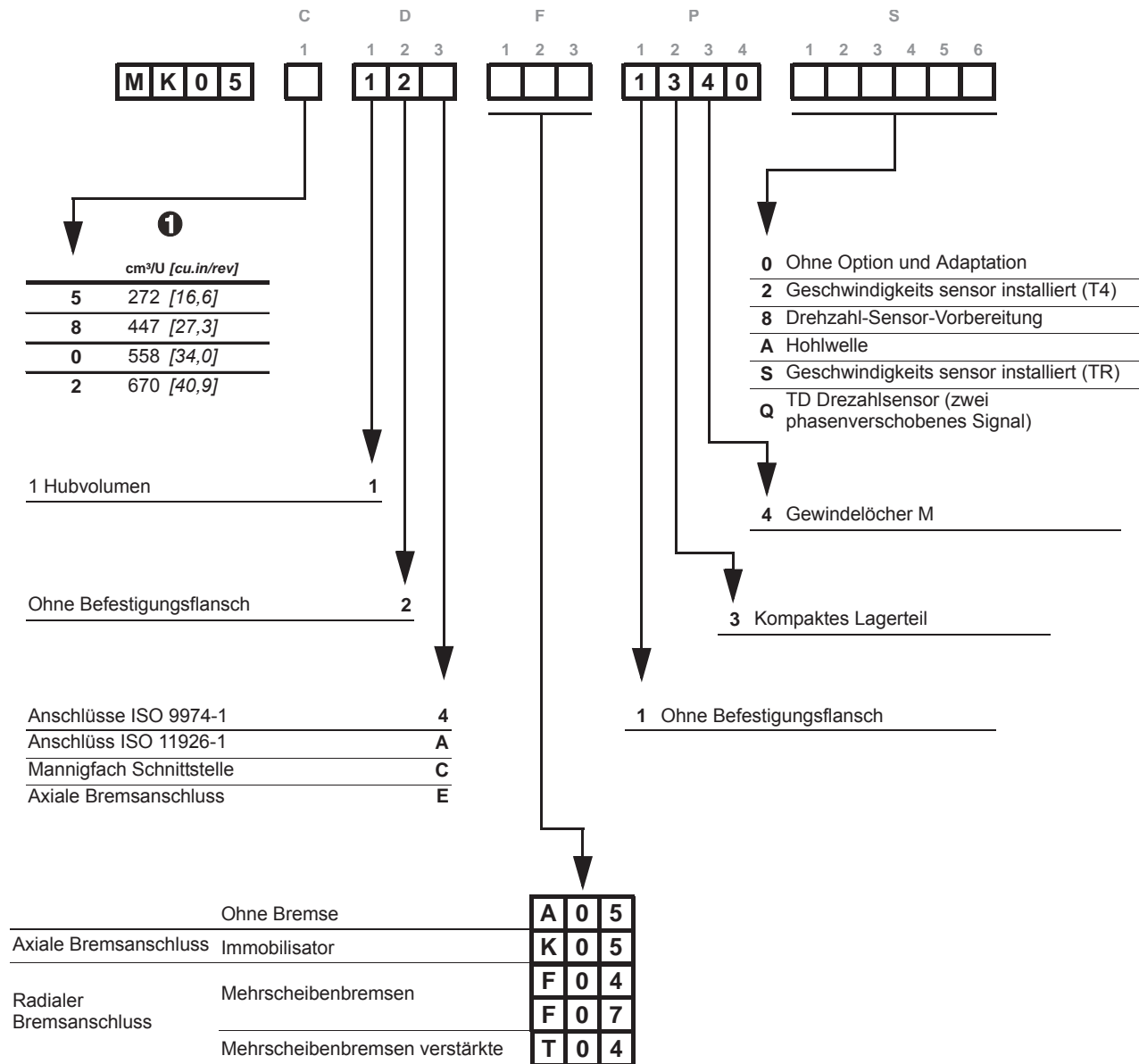

Bestellcode

Technische Daten

Optionen

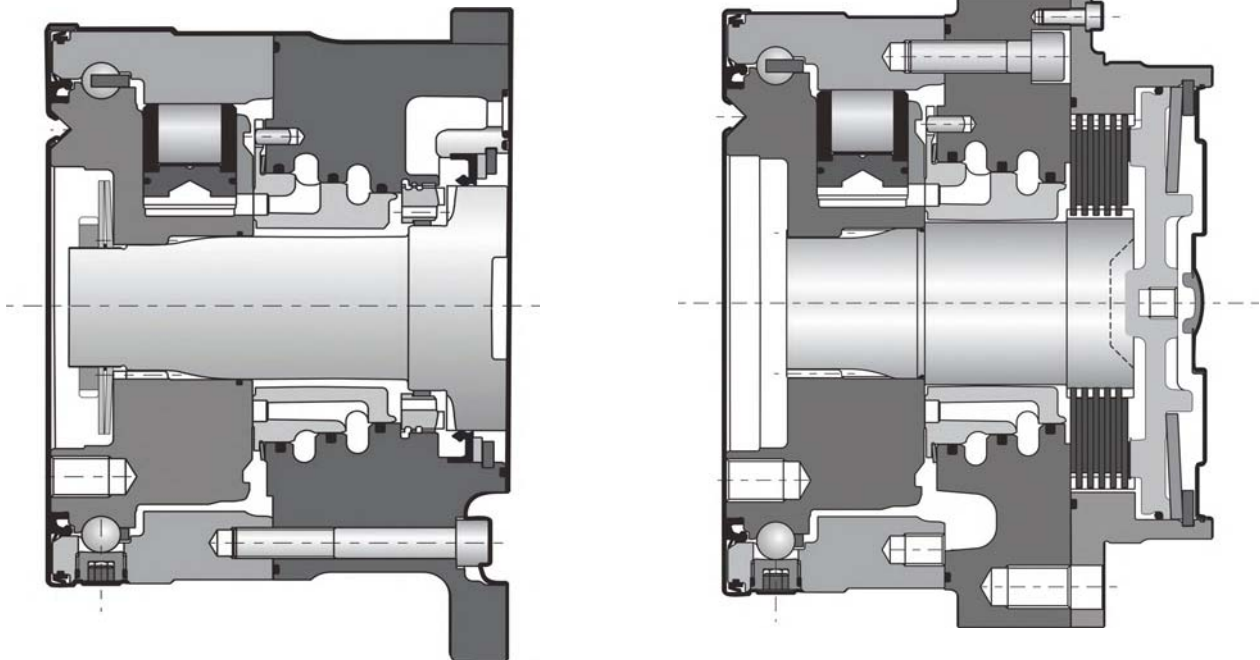

Motorträgheit 0.1 kg.m<sup>2</sup>

C	① cm <sup>3</sup> /U [cu.in/rev]	Theoretisch Drehmoment ①		Max.Leistung ① kW [HP]	Max. Geschwindigkeit ① U/min [RPM]	Max. Druck ① bar [PSI]
		bei 100 bar Nm	bei 1000 PSI [lb.ft]			
5	272 [16,6]	432	[220]	22,5 [30]	130	400 [5 800]
8	447 [27,3]	711	[361]		80	
0	558 [34,0]	887	[451]		65	
2	670 [40,9]	1 065	[542]		55	

① 1 Hubvolumen



# TECHNISCHE DATEN

C	D	F	P	S
1	1 2 3	1 2 3	1 2 3 4	1 2 3 4 5 6
M K 0 5				

## Platzbedarf Standardmotor (1140) mit 1 Hubvolumen

	35 kg [77 lb]	35 kg [77 lb]
	1,00 L [60 cu.in]	1,00 L [60 cu.in]

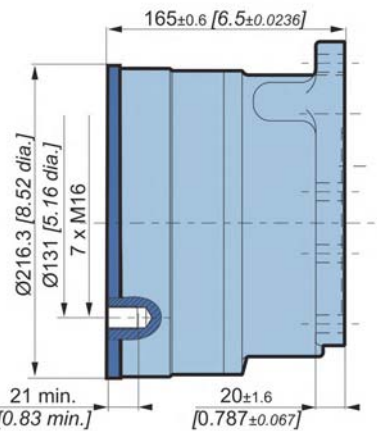
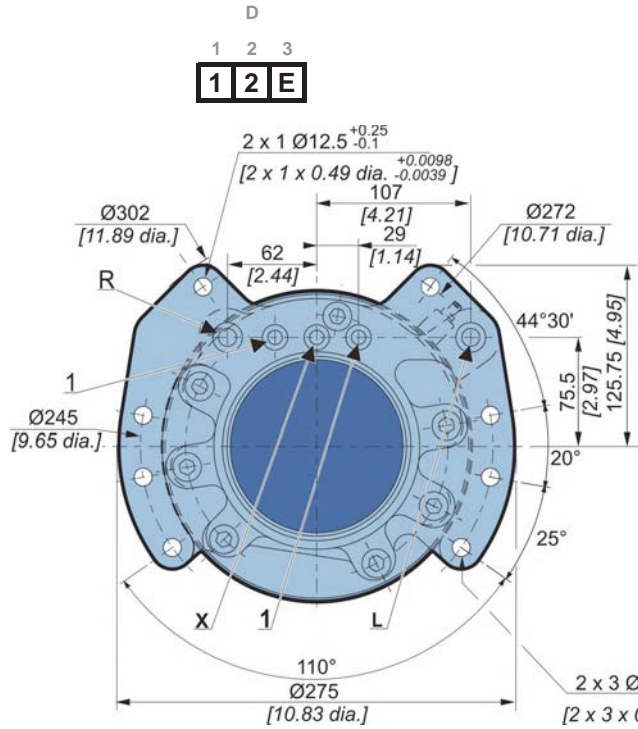

## Befestigungsschraube des Flansches

	Klasse	N.m	
4 x M10 x 1.5	10,9	69	[lb.ft]
			[51]

(\*) Die Anziehdrehmomente sind für die angegebenen Lasten gegeben.

Bestellcode

Technische Daten

Optionen



**Platzbedarf Standardmotor (1140) mit 1 Hubvolumen**

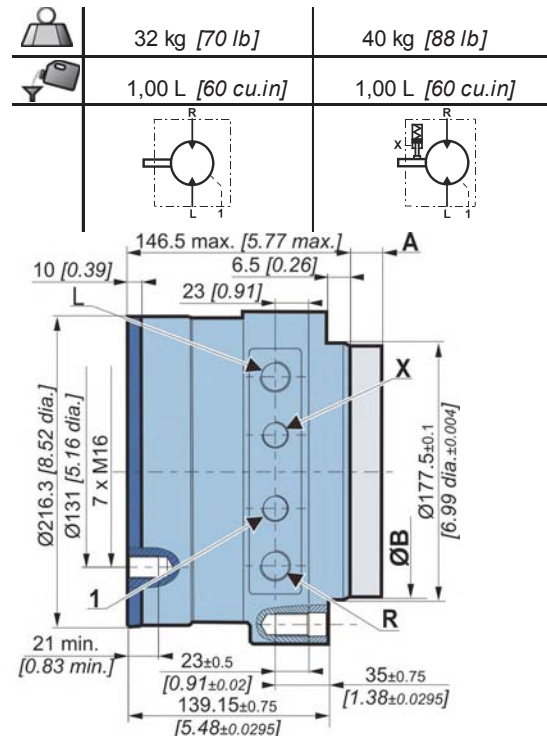
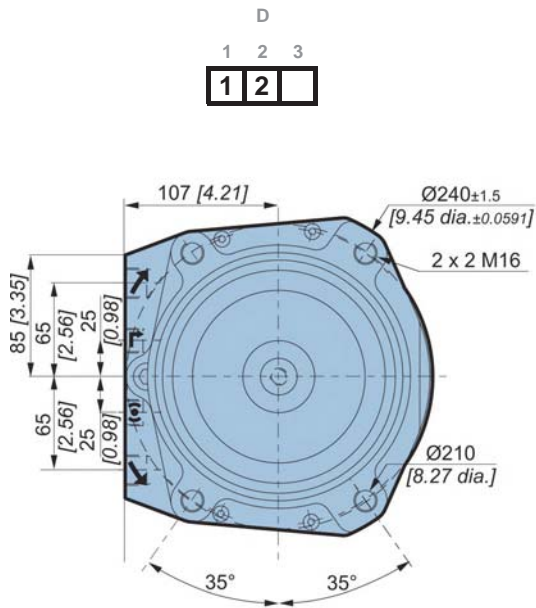

**Platzbedarf Standardmotor (1140) mit 1 Hubvolumen**

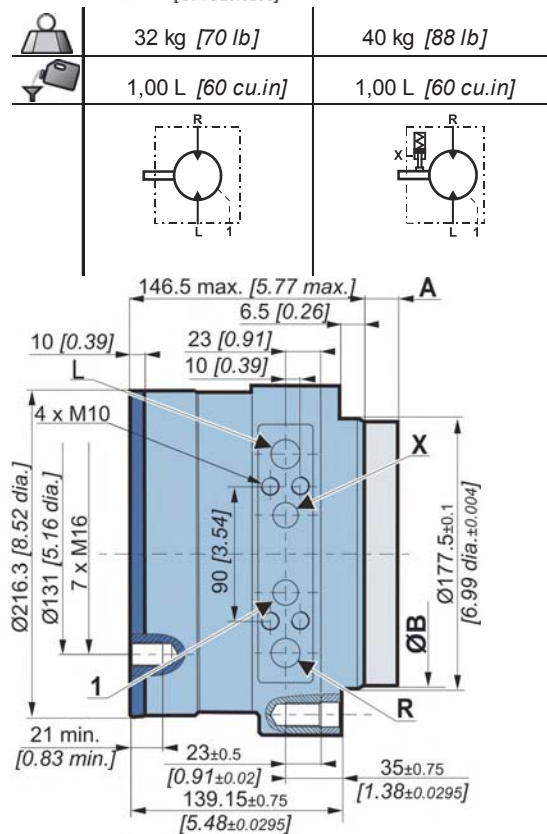
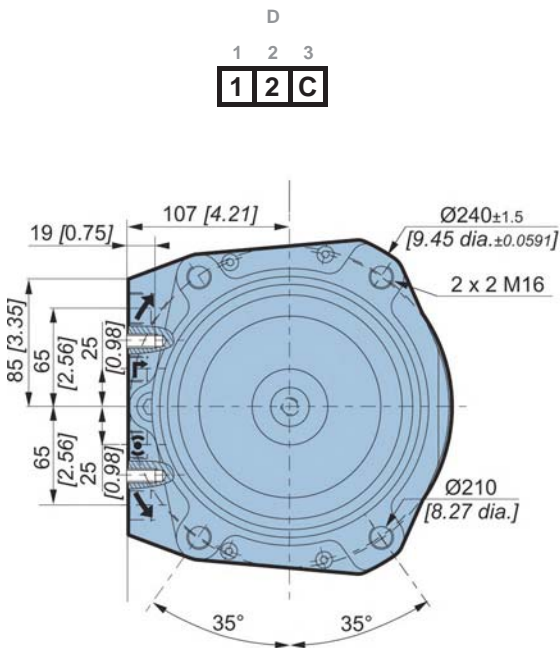

	<b>C</b>	<b>F04</b>	<b>F07</b>	<b>T04</b>
<b>A</b>		38,6 [1,52]	57 [2,24]	42,5 [1,67]
<b>ØB</b>		177,5 [6,99]	177,5 [6,99]	177,5 [6,99]





Siehe auch die Eigenschaften der Bremse.





### Befestigungsschraube des Flansches

	Klasse	N.m	 [lb.ft]
7 x M16 x 2	10,9	295	[218]

(\*) Die Anziehdrehmomente sind für die angegebenen Lasten gegeben.

### Belastungskurven

#### Zulässige Radiallasten

Max. Zul. Radiallasten : 0 U/min [ 0 RPM]; 0 bar [ 0 PSI].

Radiallasten bei fortlaufenden betätigungen :  
> 0 U/min [ 0 RPM]; 275 bar [ 3 988 PSI].

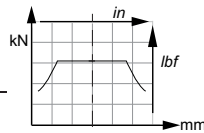

#### Lebensdauer der Lager

##### Test Bedingungen:

L : Millionen Umdrehungen B10 bei 150 bar (mittlerer Druck), mit Flüssigkeit 25 cSt, Hubvolumen Code 0, ohne Axiallast.

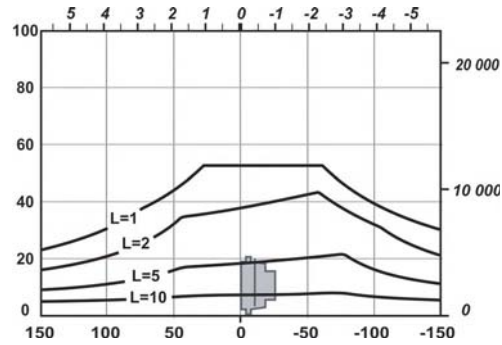
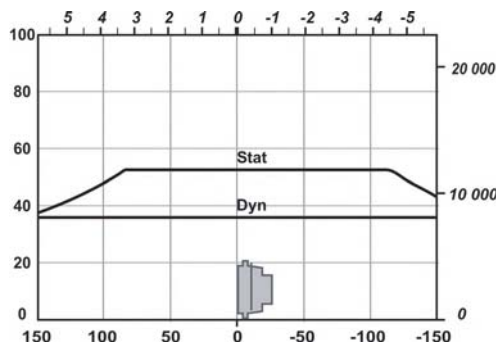
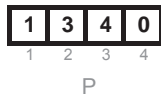

Die Lebensdauer der Bauteile ist besonders abhängig vom Betriebsdruck. Es muss überprüft werden, ob die angewendeten Belastungen (Axiallast/Radiallast) mit den für die Bauteile zulässigen Lasten kompatibel sind, und ob die daraus resultierende Lebensdauer den Spezifikationen der Anwendung entspricht. Für genaue Berechnungen wenden Sie sich bitte an Ihren Poclain Hydraulics-Anwendungstechniker.

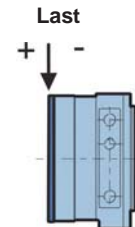

Bestellcode

Technische Daten

Optionen



## Wirkungsgrade

### Gesamtwirkungsgrad

Durchschnittswerte nur zur Information für das Hubvolumen Code 0 nach 100 Betriebsstunden mit der Hydraulikflüssigkeit HV46 bei 50° C [122°F].

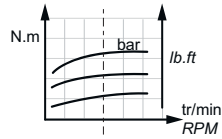
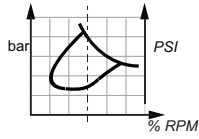

### Rechnerisches Abtriebsmoment

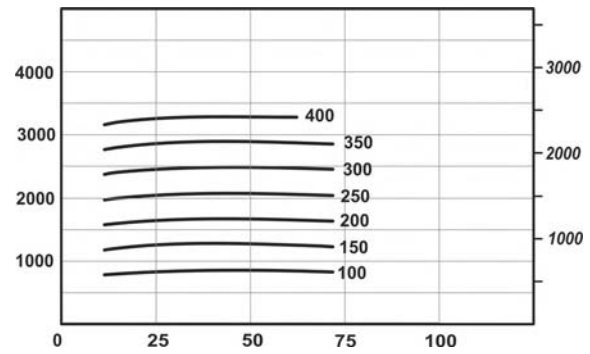
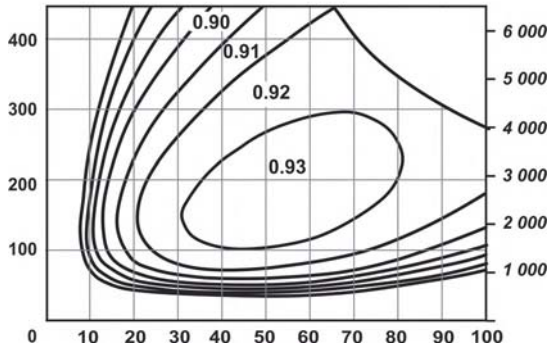

Für genaue Berechnungen wenden Sie sich bitte an Ihren Poclain Hydraulics-Anwendungstechniker.





Rahmenbefestigung

C: 1      
 D: 1  2  3      
 F: 1  2  3      
 P: 1  2  3  4      
 S: 1  2  3  4  5  6

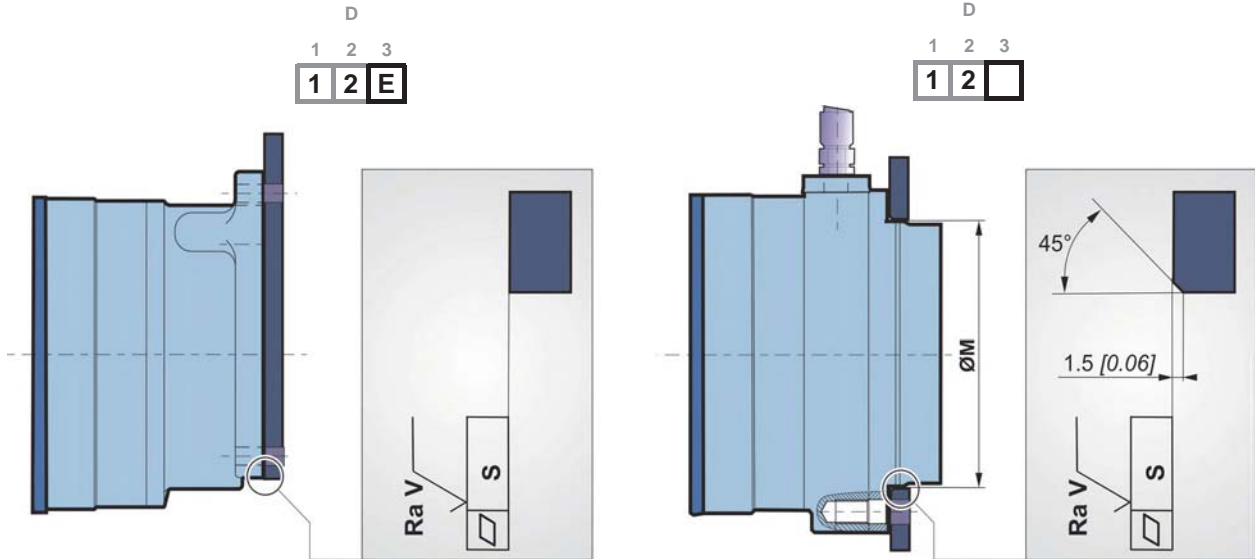
**M K 0 5**



	ØM mm [in]	S mm [in]	Ra V µm [µin]		Schrauben- klasse	 N.m [lb.ft]
<b>E</b>	- -	0,1 [0,004]	2,5 [0,10]	8 x M12 x 1.75	10,9	120 [89]
	177,5 [6,99] (1)	0,2 [0,01]	12,5 [0,49]	2 x 2 x M16 x 2	10,9	295 [218]

(1) + 0.3 [+0.0118]  
+ 0.2 [-0.0078]

Bestellcode

Technische Daten

Optionen



## Installationsbegrenzung



Die Dichtungskammer A zwischen der Bremse und der Befestigungsfläche des Motors muss mit der Drainage (1) verbunden sein, um eine evtl. Funktionsstörung des Motors zu vermeiden. Der Motor mit Hohlwelle ist von dieser Werkstattausführung nicht betroffen.

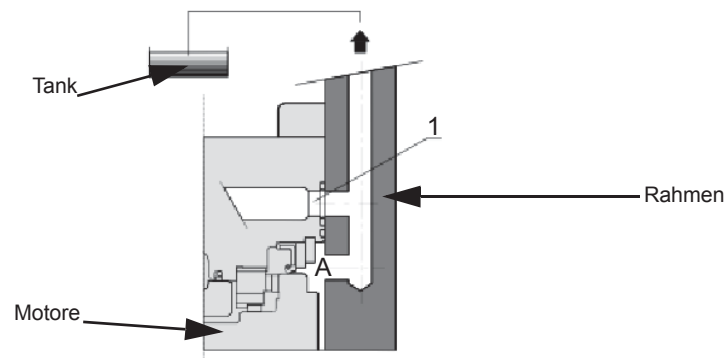



## Hydraulikanschlüsse

### Verbindungen

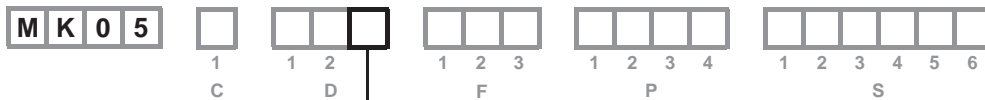
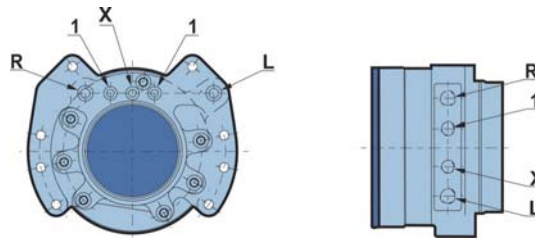

	Alte normen	Normen	Versorgung R,L	Leckage 1	Steuerung der Bremse X
A	SAEJ514	ISO 11 926-1	7/8" - 14 UNF	3/4" - 16 UNF	9/16" - 18 UNF
4	DIN 3 852 NFE 48 050	ISO 9 974-1	M22 x 1.5	M18 x 1.5	M16 x 1.5
C	mm		14	10	10
	[in]		[0,55]	[0,39]	[0,39]
E	mm		12,5	12,5	12,5
	[in]		[0,49]	[0,49]	[0,49]



Die Anziehdrehmomente der Anschlüsse finden Sie in der Broschüre "Allgemeine Installation der Motore" Nr. 801578110M.



Es wird dringend empfohlen, die in der Broschüre zur allgemeinen Installation von Motore, Nr. 801578110M, angegebenen Flüssigkeiten zu verwenden.

Bestellcode

Technische Daten

Optionen



**Bremse**

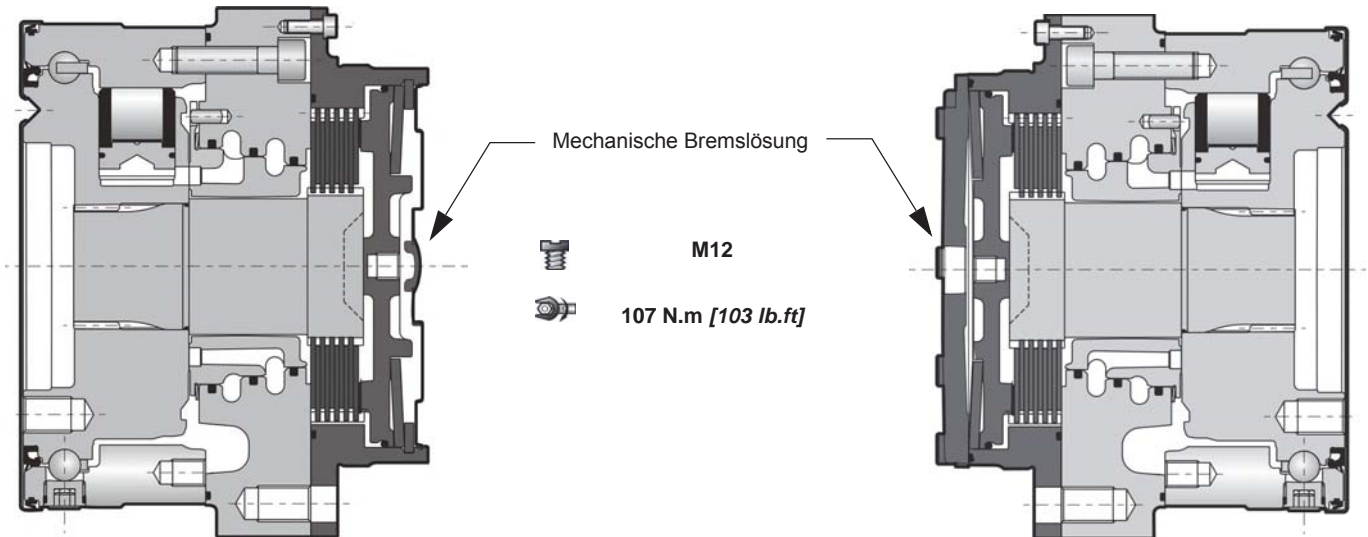
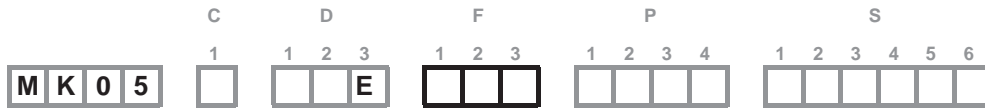

**Bremsprinzip**

Es handelt sich um eine Mehrscheibenbremse, die drucklos geschlossen ist. Die Feder übt einen Druck auf den Kolben aus, der die festen und die beweglichen Scheiben zusammenpresst und somit die Welle blockiert. Die Bremse ist ab einem Lösedruck von 12 bar ganz geöffnet. Der Lösedruck darf 30 bar keinesfalls überschreiten.

<b>C</b>	<b>F04</b>	<b>F07</b>	<b>T04</b>
Bremsmoment der Haltebremse bei 0 bar am Gehäuse (neue Bremse)	3 500 N.m [2 580 lb.ft]	7 000 N.m [5 160 lb.ft]	3 600 N.m [2 660 lb.ft]
Dynamisches Sicherheitsbremsmoment bei 0 bar am Gehäuse (gewährleistet max. 10 Sicherheitsbremsvorgänge)	2 275 N.m [1 680 lb.ft]	4 600 N.m [3 390 lb.ft]	2 340 N.m [1 730 lb.ft]
Restliches Bremsmoment der Haltebremse bei 0 bar am Gehäuse*	2 625 N.m [1 940 lb.ft]	5 250 N.m [3 870 lb.ft]	2 700 N.m [1 990 lb.ft]
Min. Bremslösungsdruck	14 bar [203,1 PSI]	18 bar [261,1 PSI]	16,5 bar [239,3 PSI]
Max. Bremslösungsdruck	30 bar [435,1 PSI]	30 bar [435,1 PSI]	30 bar [435,1 PSI]
Kapazität	0 cm <sup>3</sup> [0,0 cu.in]	0 cm <sup>3</sup> [0,0 cu.in]	0 cm <sup>3</sup> [0,0 cu.in]
Volumen zur Bremslösung	15 cm <sup>3</sup> [0,9 cu.in]	24 cm <sup>3</sup> [1,5 cu.in]	16,5 cm <sup>3</sup> [1,0 cu.in]

\* Nach der Verwendung der Sicherheitsbremse



**Mehrscheibenbremsen nicht einbremsen.**



Immobilisator

	C	D	F	P	S
	1	1 2 3	1 2 3	1 2 3 4	1 2 3 4 5 6
M K 0 5			K 0 5		

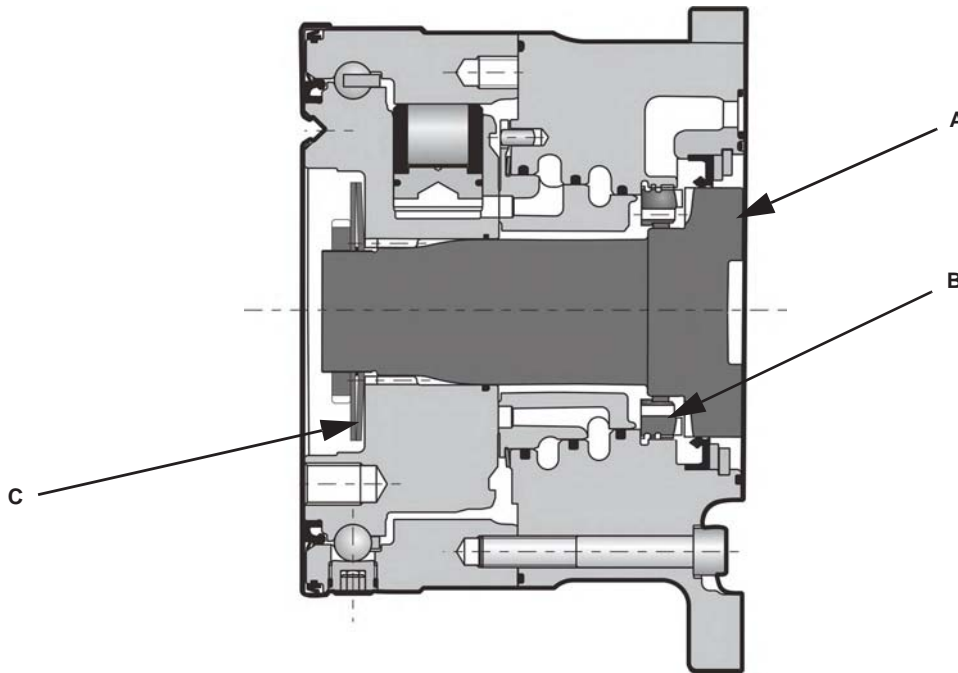

**Bremsprinzip**

Bei Stillstand - ohne Druck - dreht sich die Welle (ausgestattet mit Zähnen) unter der Federeinwirkung (C) und rastet in die Zähne der im Ölverteilerdeckel befestigten Krone (B) ein, um den Motor zu blockieren.

Bremsmoment der Haltebremse bei 0 bar am Gehäuse (neue Bremse)	3 500 Nm [2 581 lb.ft]
Min. Bremslösungsdruck	12 bar [174,0 PSI]
Max. Bremslösungsdruck	30 bar [435,1 PSI]
Kapazität	0 cm <sup>3</sup> [0,0 cu.in]
Volumen zur Bremslösung	15 cm <sup>3</sup> [0,9 cu.in]

Bestellcode

Technische Daten

Optionen







# OPTIONEN

	C	D	F	P	S
	1	1 2 3	1 2 3	1 2 3 4	1 2 3 4 5 6
M K 0 5	<input type="checkbox"/>	<input type="checkbox"/> <input type="checkbox"/> <input type="checkbox"/>	<input type="checkbox"/> <input type="checkbox"/> <input type="checkbox"/>	<input type="checkbox"/> <input type="checkbox"/> <input type="checkbox"/> <input type="checkbox"/>	<input type="checkbox"/> <input type="checkbox"/> <input type="checkbox"/> <input type="checkbox"/> <input type="checkbox"/> <input type="checkbox"/>



Es können mehrere Optionen eingebaut werden. Fragen Sie dazu Ihren Poclair Hydraulics-Verkaufsbeauftragten.

## 2 - S - Q - 8 - Drehzahl-Sensor, installiert oder Vorbereitung

Bezeichnung	<b>C</b>
Geschwindigkeitssensor installiert (T4)	2
Geschwindigkeitssensor installiert (TR) (Drehrichtung)	S
TD Drehzahlsensor (zwei phasenverschobenes Signal)	Q
Drehzahl-Sensor-Vorbereitung	8

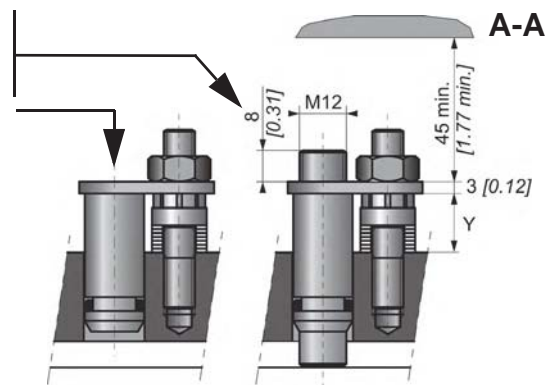
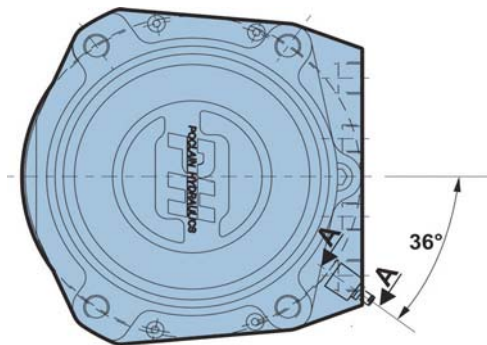

Max. Länge Y = 15.9  
Anzahl der Impulse pro Umdrehung = 49



Um die Merkmale des Sensors und seines Anschlusses zu kennen, siehe technischer Katalog "Bewegliche Elektronik" Nr. A01889D.



Anweisungen zur Installation des Sensors finden Sie in der Broschüre "Allgemeine Installation von Motoren" Nr. 801578110M.

Bestellcode

Technische Daten

Optionen



A - Hohlwelle

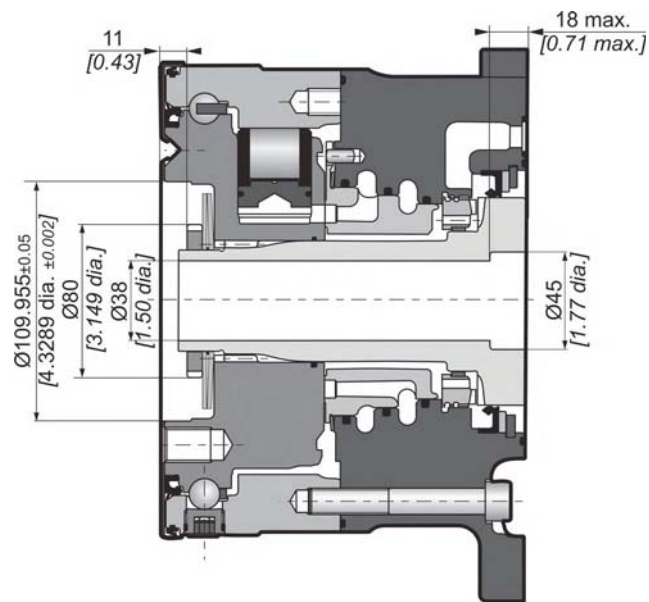

Die Option Hohlwelle ist nur bei der Version mit axialer Versorgung verfügbar.

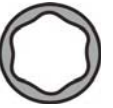

Bestellcode

Technische Daten

Optionen



Poclain Hydraulics behält sich das Recht vor, alle nützlichen Änderungen an den in diesem Dokument beschriebenen Produkten ohne vorherige Mitteilung vorzunehmen.  
Die Abbildungen und technischen Daten sind nicht bindend.  
Die in diesem Dokument enthaltenen Informationen müssen vor jeder Bestellung von Poclain Hydraulics bestätigt werden.  
Die Marke Poclain Hydraulics ist Eigentum der Poclain Hydraulics S.A.

-  10/01/2018
-  801 578 136Q
-  801 578 147C
-  801 578 158P
-  801 578 169B
-  801 578 180N
-  A09217T
- 
- 

