



C				A	B	C	D	E	N
				mm[in]	mm[in]	mm[in]	mm[in]	mm[in]	mm[in]
1	1	1	0	Ø 175.7	Ø 225	Ø 265	253.45	Ø 334	Ø 24
1	2	3	4	[6.92 dia.]	[8.86 dia.]	[10.43 dia.]	[9.98]	[13.15 dia.]	[0.94 dia.]
P									
1	2	1	0	Ø 220.7	Ø 275	Ø 314	253.25	Ø 291	Ø 22
1	2	3	4	[8.69 dia.]	[10.83 dia.]	[12.36 dia.]	[9.97]	[11.46 dia.]	[0.87 dia.]
P									
1	7	1	0	Ø 220.7	Ø 275	Ø 314	253.25	Ø 334	Ø 22
1	2	3	4	[8.69 dia.]	[10.83 dia.]	[12.36 dia.]	[9.97]	[13.15 dia.]	[0.87 dia.]
P									
1	3	1	0	Ø 175.7	Ø 225	Ø 276	208.75	Ø 334	Ø 24
1	2	3	4	[6.92 dia.]	[8.86 dia.]	[10.87 dia.]	[8.22]	[13.15 dia.]	[0.94 dia.]
P									
1	4	1	0	Ø 220.7	Ø 254	Ø 285	163.2	Ø 334	Ø 17.5
1	2	3	4	[8.69 dia.]	[10.00 dia.]	[11.22 dia.]	[6.43]	[13.15 dia.]	[0.69 dia.]
P									
1	1	1	0	Ø 175.7	Ø 225	Ø 265	253.45	Ø 334	Ø 24
1	2	3	4	[6.92 dia.]	[8.86 dia.]	[10.43 dia.]	[9.98]	[13.15 dia.]	[0.94 dia.]
P									
1	2	1	0	Ø 220.7	Ø 275	Ø 314	253.25	Ø 291	Ø 22
1	2	3	4	[8.69 dia.]	[10.83 dia.]	[12.36 dia.]	[9.97]	[11.46 dia.]	[0.87 dia.]
P									
1	7	1	0	Ø 220.7	Ø 275	Ø 314	253.25	Ø 334	Ø 22
1	2	3	4	[8.69 dia.]	[10.83 dia.]	[12.36 dia.]	[9.97]	[13.15 dia.]	[0.87 dia.]
P									
1	3	1	0	Ø 175.7	Ø 225	Ø 276	208.75	Ø 334	Ø 24
1	2	3	4	[6.92 dia.]	[8.86 dia.]	[10.87 dia.]	[8.22]	[13.15 dia.]	[0.94 dia.]
P									
1	4	1	0	Ø 220.7	Ø 254	Ø 285	163.2	Ø 334	Ø 17.5
1	2	3	4	[8.69 dia.]	[10.00 dia.]	[11.22 dia.]	[6.43]	[13.15 dia.]	[0.69 dia.]
P									
1	2	1	0	Ø 220.7	Ø 275	Ø 314	253.25	Ø 291	Ø 22
1	2	3	4	[8.69 dia.]	[10.83 dia.]	[12.36 dia.]	[9.97]	[11.46 dia.]	[0.87 dia.]
P									
1	7	1	0	Ø 220.7	Ø 275	Ø 314	253.25	Ø 334	Ø 22
1	2	3	4	[8.69 dia.]	[10.83 dia.]	[12.36 dia.]	[9.97]	[13.15 dia.]	[0.87 dia.]
P									
1	3	1	0	Ø 175.7	Ø 225	Ø 276	208.75	Ø 334	Ø 24
1	2	3	4	[6.92 dia.]	[8.86 dia.]	[10.87 dia.]	[8.22]	[13.15 dia.]	[0.94 dia.]
P									

MK35

KOMPAKTMOTORE



Anleitung :

Dieses Dokument richtet sich an alle Maschinenhersteller, die Produkte von Poclair Hydraulics verwenden. Es beschreibt die technischen Daten der Produkte von Poclair Hydraulics und spezifiziert die Installationsbedingungen die einen optimalen Betrieb gewährleisten. Dieses Dokument enthält wichtige Sicherheitshinweise. Sie werden folgendermaßen gekennzeichnet:



Sicherheitshinweis.

Dieses Dokument enthält ebenfalls für den Betrieb des Produkts notwendige Anweisungen und allgemeine Informationen. Sie werden folgendermaßen gekennzeichnet:



Notwendige Anweisung.



Allgemeine Information.



Information zum Bestellcode. Information zum Bestellcode.



Gewicht des Bauteils ohne Öl.



Ölinhalt.



Einheiten.



Anziehdrehmoment.



Innengewinde.



Informationen für das Personal von Poclair-Hydraulics.

Wir erinnern daran, dass die in diesem Dokument enthaltenen projizierten Ansichten im metrischen System erstellt wurden. Die Maße auf den Abbildungen sind in mm und inch (Maße in Klammern, kursiv) angegeben.





VERZEICHNIS

BESTELL CODE

5

Bestellcode

TECHNISCHE DATEN

7

- Platzbedarf Standardmotor (1140) mit 1 Hubvolumen 7
- Platzbedarf Standardmotor (1140) mit 2 Hubvolumen 7
- Platzbedarf Standardmotor mit Ölverteiler symmetrisch mit 2 Hubvolumen 8
- Drehbare Befestigungsschraube 8
- Magnetischer Inkrementgeber für Hohlwellen 9
- Platzbedarf Motor mit Inkrementgeber 9
- Belastungskurven 10
- Wirkungsgrade 10
- Rahmenbefestigung 11
- Hydraulikanschlüsse 12
- Bremse 13

Technische Daten

OPTIONEN

14

Optionen





BESTELL CODE

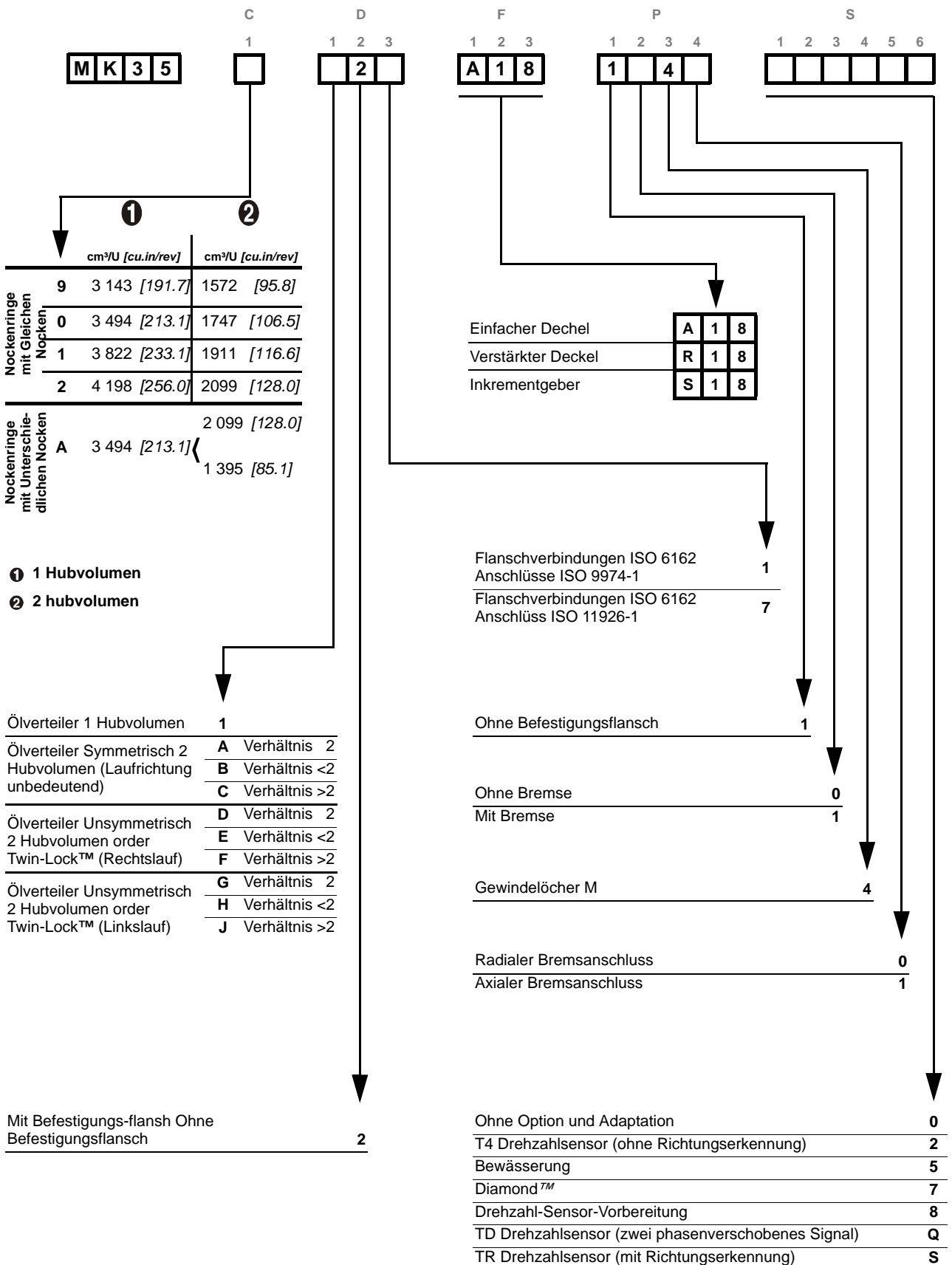

Bestellcode

Technische Daten

Optionen

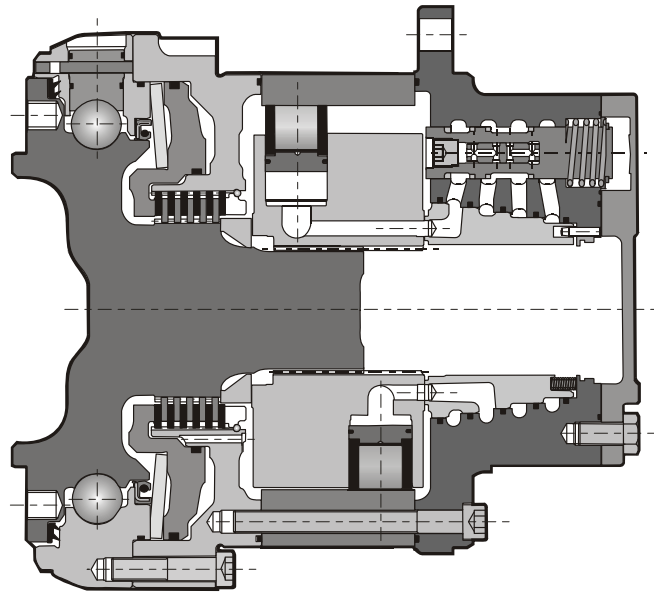

Motorträgheit 0.6 kg.m²

	Hubvolumen		Theoretisch Drehmoment		1	Max.Leistung		Max. Geschwindigkeit		Max. Druck
	1	2	1			2	2	1	2	
	cm ³ /U [cu.in/rev]	cm ³ /U [cu.in/rev]	bei 100 bar Nm	bei 1000 PSI [lb.ft]		kW [HP]	günstige kW [HP]	ungünstige kW [HP]	U/min [RPM]	
Nockenringe mit Gleichen Nocken	9	3 143 [191.7]	1572 [95.8]	4 997 [2 541]	110 [148]	73 [98]	55 [74]	50	50	450 [6 530]
	0	3 494 [213.1]	1747 [106.5]	5 555 [2 825]						
	1	3 822 [233.1]	1911 [116.6]	6 077 [3 090]						
	2	4 198 [256.0]	2099 [128.0]	6 675 [3 394]						
Nockenringe mit Unterschiedlichen Nocken	A	3 494 [213.1]	2 099 [128.0] 1 395 [85.1]	5 555 [2 825]	110 [148]	73 [98]	55 [74]	50	50	450 [6 530]

1 1 Hubvolumen

2 2 hubvolumen



TECHNISCHE DATEN

	C	D	F	P	S
	1	1 2 3	1 2 3	1 2 3 4	1 2 3 4 5 6
M K 3 5	<input type="checkbox"/>	<input type="checkbox"/> <input type="checkbox"/> <input type="checkbox"/>	<input type="checkbox"/> <input type="checkbox"/> <input type="checkbox"/>	<input type="checkbox"/> <input type="checkbox"/> <input type="checkbox"/> <input type="checkbox"/>	<input type="checkbox"/> <input type="checkbox"/> <input type="checkbox"/> <input type="checkbox"/> <input type="checkbox"/> <input type="checkbox"/>

Platzbedarf Standardmotor (1140) mit 1 Hubvolumen

	171 kg [376 lb]	175 kg [385 lb]
	2.20 L [132 cu.in]	2.20 L [132 cu.in]

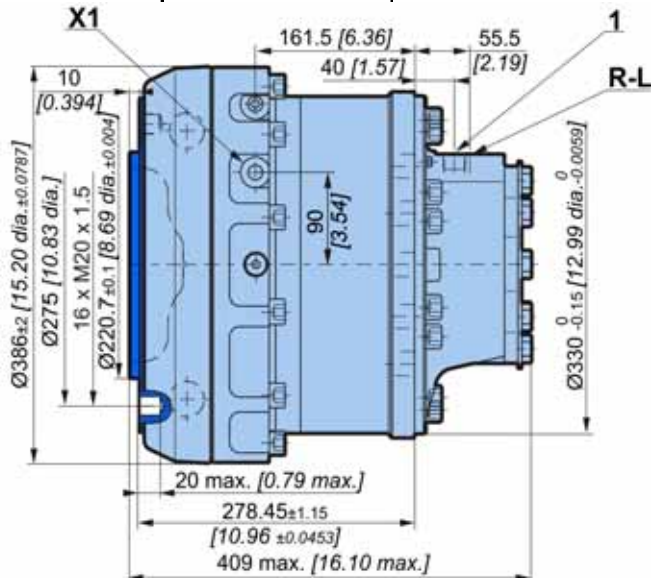
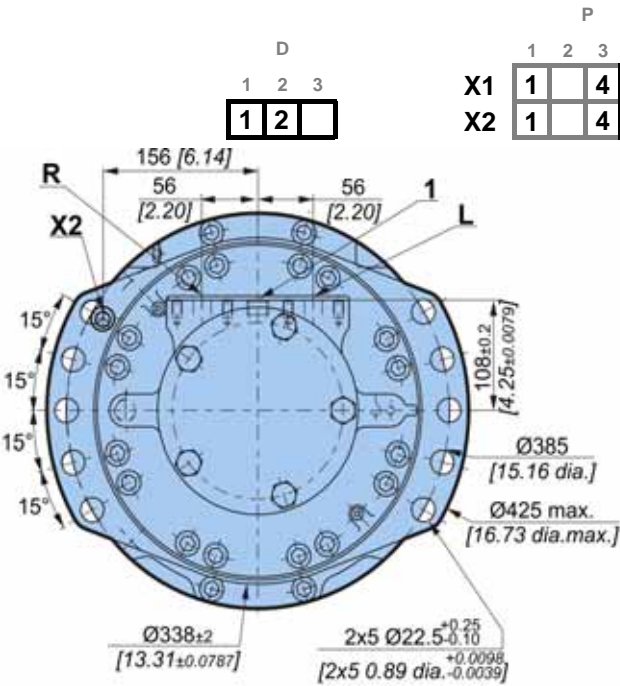

Platzbedarf Standardmotor (1140) mit 2 Hubvolumen

	179 kg [394 lb]	183 kg [403 lb]
	2.20 L [132 cu.in]	2.20 L [132 cu.in]

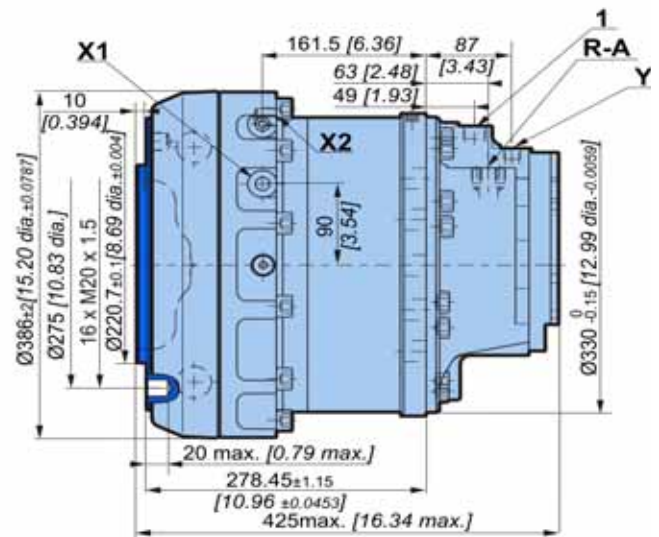
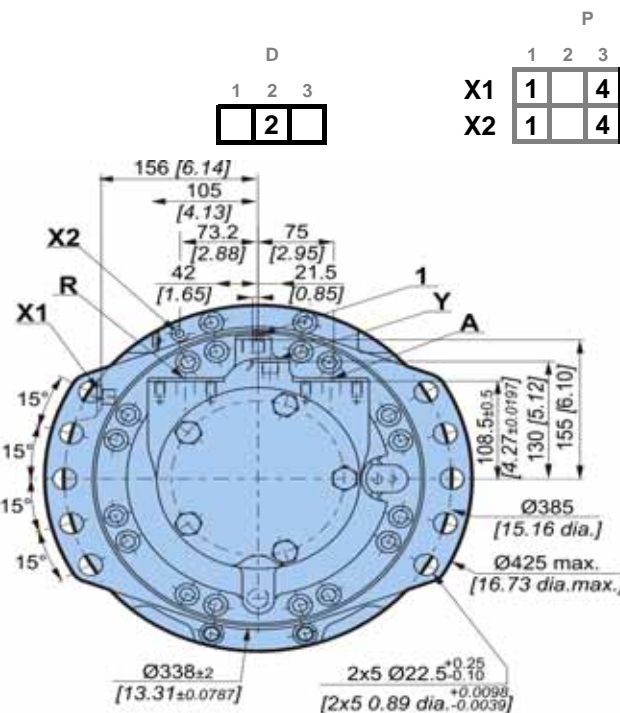

Bestellcode

Technische Daten

Optionen



Platzbedarf Standardmotor mit Ölverteiler symmetrisch mit 2 Hubvolumen

Dieser Motor hat bei kleinem Hubvolumen keine bevorzugte Laufrichtung.

D			P			
1	2	3	1	2	3	4
1	2	3	X1	1	4	0
1	2	3	X2	1	4	1

	181 kg [398 lb]	185 kg [407 lb]
	2.20 L [132 cu.in]	2.20 L [132 cu.in]

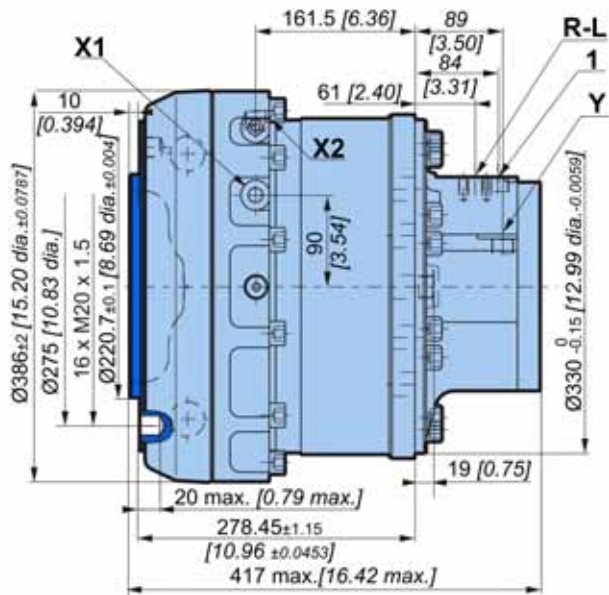
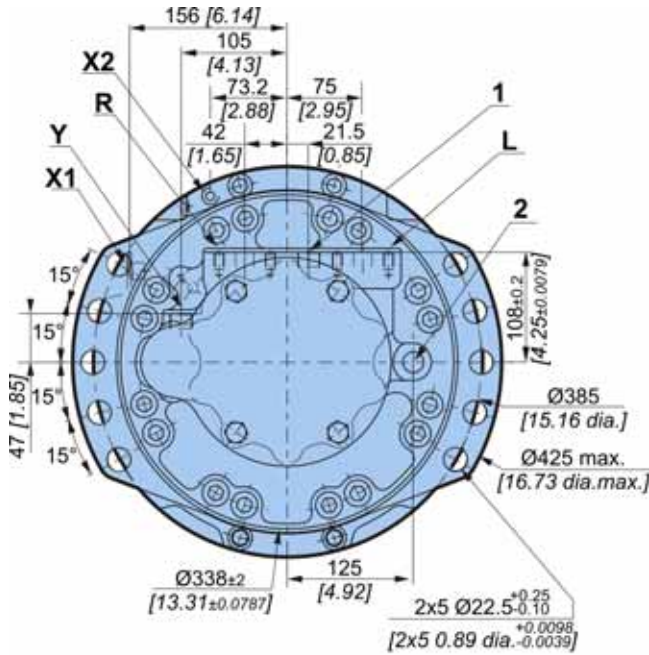

Drehbare Befestigungsschraube

	Klasse	N.m		[lb.ft]
16 x M20 x 1.5	10.9	690		[509]

(*) Die Anziehdrehmomente sind für die angegebenen Lasten gegeben.



Magnetischer Inkrementgeber für Hohlwellen

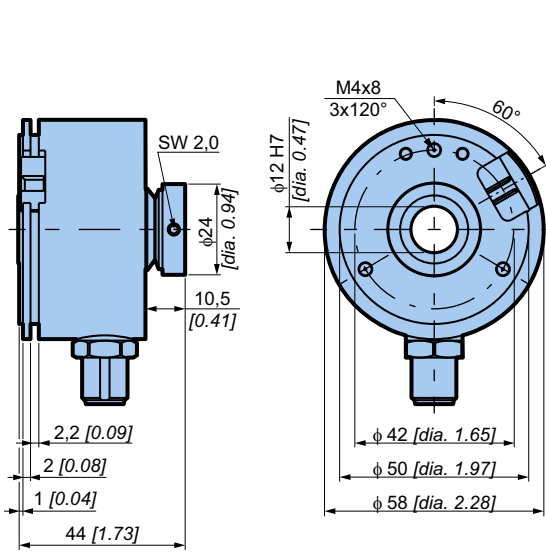

F
1 2 3
S 1 8

Merkmale	
Spannungsversorgung (+Vs)	10 bis 30 VDC
Anzahl der Pulse pro Umdrehung	3600
max. Umdrehung	6000 U/min
Schutzklasse	IP65
Betriebstemperatur	-20°C bis +85°C [-4°F bis 185°F]



Um die Merkmale des Sensors und seines Anschlusses zu kennen, siehe technischer Katalog "Bewegliche Elektronik" Nr. A01889D.

Platzbedarf Motor mit Inkrementgeber

C D F P S
1 1 2 3 1 2 3 1 2 3 4 1 2 3 4 5 6
M K 3 5 **S 1 8**

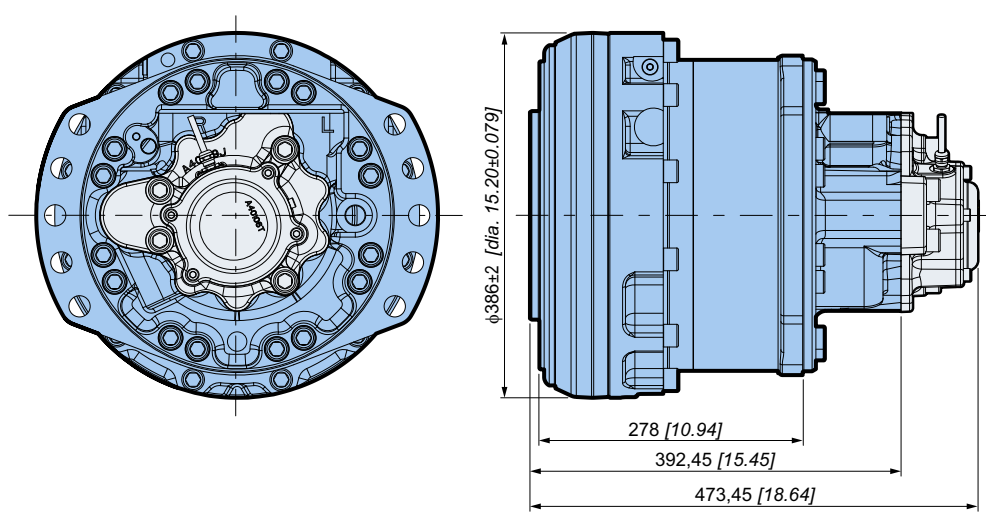

Bestellcode

Technische Daten

Optionen



Belastungskurven

Zulässige Radiallasten

Statisch : 0 U/min [0 RPM] 0 bar [0 PSI]
Dynamisch : 0 U/min [0 RPM], Hubvolumen Code 0, ohne Axiallast bei max. Drehmoment

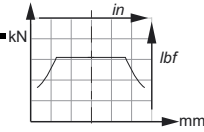

Lebensdauer der Lager

L : Millionen Umdrehungen B10 bei 150 bar (mittlerer Druck), mit Flüssigkeit 25 cSt, Hubvolumen Code 0, ohne Axiallast.



Die Lebensdauer der Bauteile ist besonders abhängig vom Betriebsdruck. Es muss überprüft werden, ob die angewendeten Belastungen (Axiallast/Radiallast) mit den für die Bauteile zulässigen Lasten kompatibel sind, und ob die daraus resultierende Lebensdauer den Spezifikationen der Anwendung entspricht. Für genaue Berechnungen wenden Sie sich bitte an Ihren Poclair Hydraulics-Anwendungstechniker.

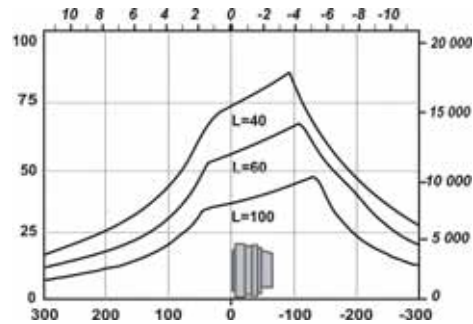
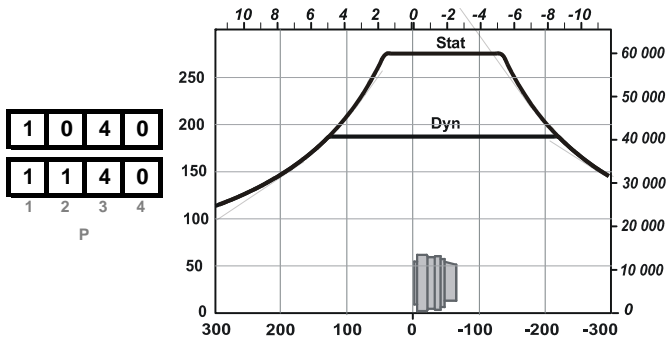
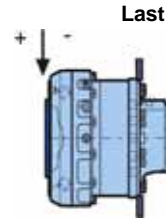

Wirkungsgrade

Gesamtwirkungsgrad

Durchschnittswerte nur zur Information für das Hubvolumen Code 0 nach 100 Betriebsstunden mit der Hydraulikflüssigkeit HV46 bei 50° C [122°F].

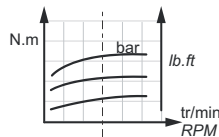
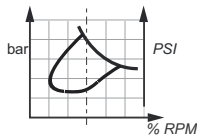

Rechnerisches Abtriebsmoment

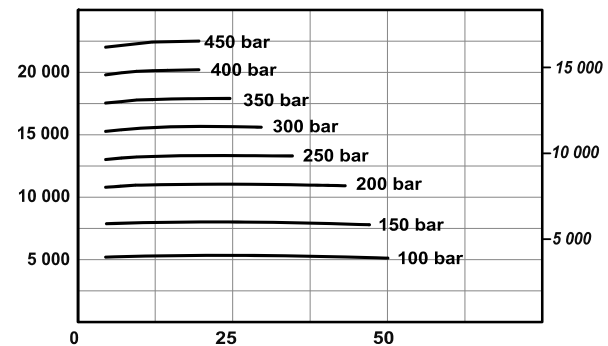
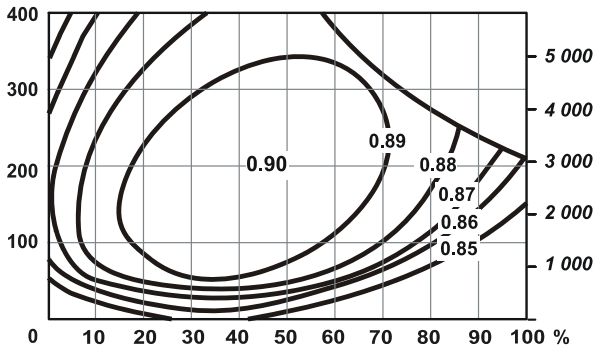



Für das Anlaufmoment: Ungefähr 85 % des theoretischen Wertes entsprechend dem verfügbaren Druck. Für genaue Berechnungen wenden Sie sich bitte an Ihren Poclair Hydraulics-Anwendungstechniker.

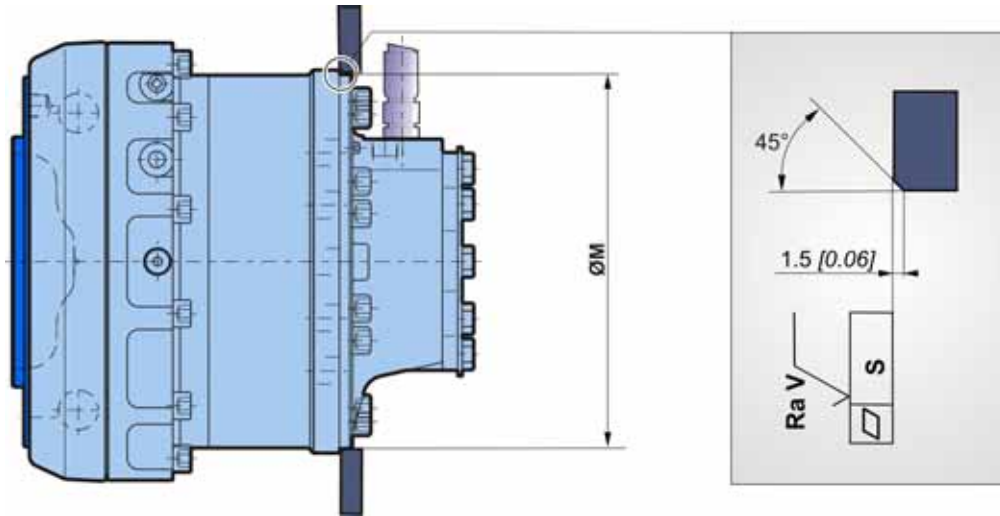

Rahmenbefestigung



In der Nähe der Anschlüsse vorsichtig sein.

ØM ⁽¹⁾ mm [in]	S mm [in]	Ra V µm [µin]		Schrauben- klasse	 N.m [lb.ft]
330 [12.99]	0.2 [0.01]	12.5 [0.49]	2 x 5 x M20 x 2.5	8.8	410 [302]

(1) + 0.3 [+0.012]
+ 0.2 [+0.008]

Bestellcode

Technische Daten

Optionen



Hydraulikanschlüsse

Verbindungen

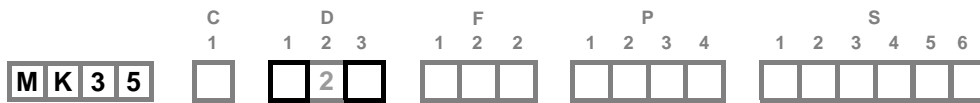
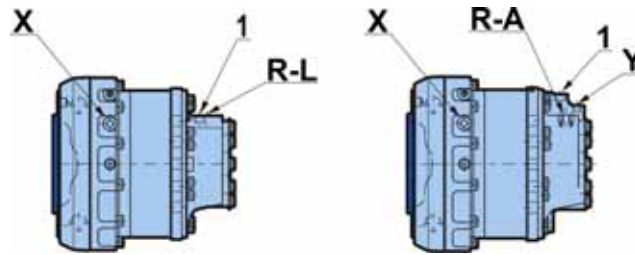

	Alte normen	Normen	Versorgung R, L, A	Steuerung des 2.Hubvolumen Y	Leckage 1, 2	Steuerung der Bremsen X
1	ISO 6 162 DIN 3 852	ISO 6162 ISO 9 974-1	DN19 PN400	M22 x 1.5* M18 x 1.5**	M22 x 1.5	M16 x 1.5
7	DIN 6162 SAEJ514	DIM 6162 ISO 11 926-1	DN19 PN400	7/8" 14 UNF* 3/4" 16 UNF**	7/8" 14 UNF	3/4" 16 UNF

* Ob D1 = A, B oder C (Motor Symmetrisch)

** Ob D1 = D, E, F, G, H oder J (Motor Unsymmetrisch)



Setzen Sie bitte weder ein Rückschlagventil noch ein Sitzventil in die Steuerleitung (Parkbremse und Stufenumschaltung) zwischen Speisepumpe und Servoventil ein. Verwenden Sie kein Steuerventil mit integriertem Rückschlagventil.



Bremse

	C	D			F			P				S					
	1	1	2	3	1	2	3	1	2	3	4	1	2	3	4	5	6
M	K	3	5														

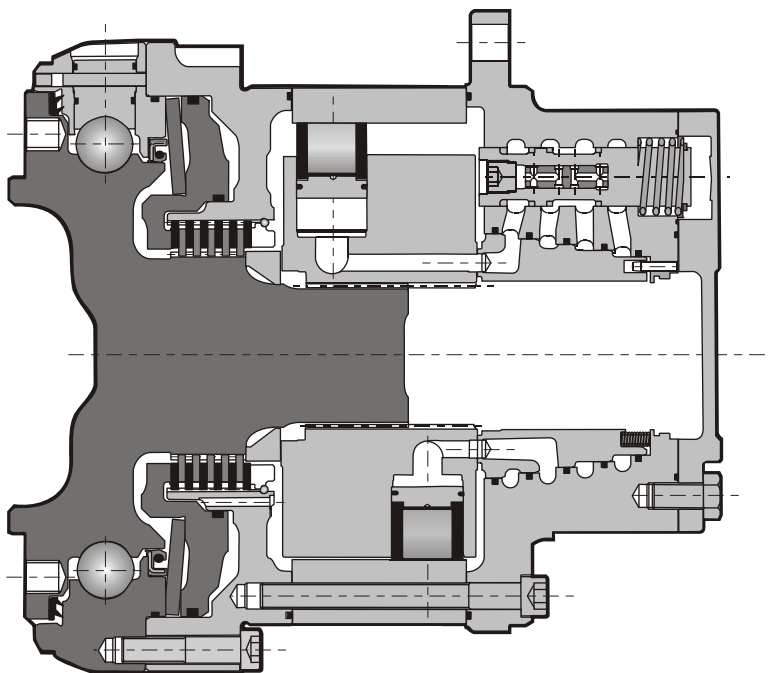

Bremsprinzip

Es handelt sich um eine Mehrscheibenbremse, die drucklos geschlossen ist. Die Feder übt einen Druck auf den Kolben aus, der die festen und die beweglichen Scheiben zusammenpresst und somit die Welle blockiert. Die Bremse ist ab einem Lösedruck von 16 bar ganz geöffnet. Der Lösedruck darf 30 bar keinesfalls überschreiten.

Bremsmoment der Haltebremse bei 0 bar am Gehäuse (neue Bremse)	33 000 N.m	[24 340 lb.ft]
Dynamisches Sicherheitsbremsmoment bei 0 bar am Gehäuse (gewährleistet max. 10 Sicherheitsbremsvorgänge)	21 450 N.m	[15 820 lb.ft]
Restliches Bremsmoment der Haltebremse bei 0 bar am Gehäuse*	24 750 N.m	[18 250 lb.ft]
Min. Bremslösungsdruck	16 bar	[232 PSI]
Max. Bremslösungsdruck	30 bar	[435 PSI]
Kapazität	320 cm ³	[19.5 cu.in]
Volumen zur Bremslösung	65 cm ³	[4.0 cu.in]

* Nach der Verwendung der Sicherheitsbremse



Die Bremse ist in das Lagerteil integriert, siehe Bestellcode (seitliches Register).

Bestellcode

Technische Daten

Optionen



OPTIONEN

	C	D	F	P	S
	1	1 2 3	1 2 3	1 2 3 4	1 2 3 4 5 6
M K 3 5	<input type="checkbox"/>	<input type="checkbox"/> <input type="checkbox"/> <input type="checkbox"/>	<input type="checkbox"/> <input type="checkbox"/> <input type="checkbox"/>	<input type="checkbox"/> <input type="checkbox"/> <input type="checkbox"/> <input type="checkbox"/>	<input type="checkbox"/> <input type="checkbox"/> <input type="checkbox"/> <input type="checkbox"/> <input type="checkbox"/> <input type="checkbox"/>



Es können mehrere Optionen eingebaut werden. Fragen Sie dazu Ihren Poclair Hydraulics-Verkaufsbeauftragten.

2 - S - Q - 8 - Drehzahl-Sensor, installiert oder Vorbereitung

Bezeichnung

T4 Drehzahlsensor (ohne Richtungserkennung)	2
TR Drehzahlsensor (mit Richtungserkennung)	S
TD Drehzahlsensor (zwei phasenverschobenes Signal)	Q
Drehzahl-Sensor-Vorbereitung	8

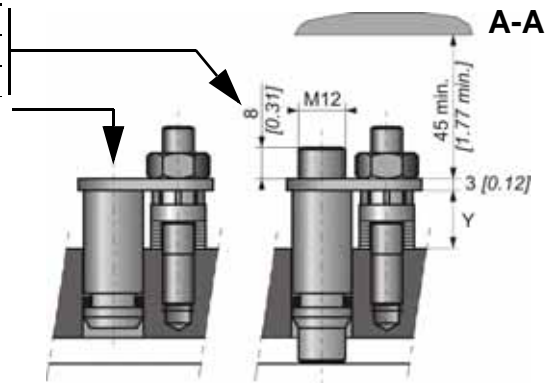
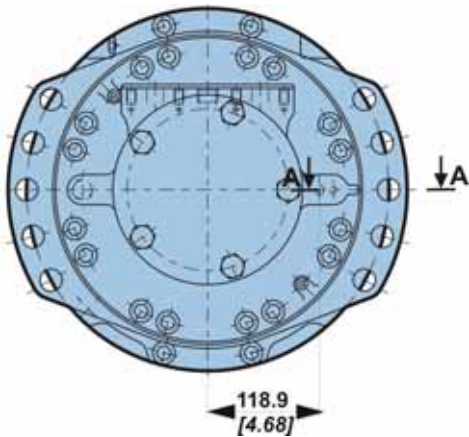

Max. Länge Y = 17.1
Anzahl der Impulse pro Umdrehung = 60



Um die Merkmale des Sensors und seines Anschlusses zu kennen, siehe technischer Katalog "Bewegliche Elektronik" Nr. A01889D.



Anweisungen zur Installation des Sensors finden Sie in der Broschüre "Allgemeine Installation von Motoren" Nr. 801578110M.



5 - Zweiter Leckölanschluss

Zusätzlicher Leckageanschluss am Deckel.

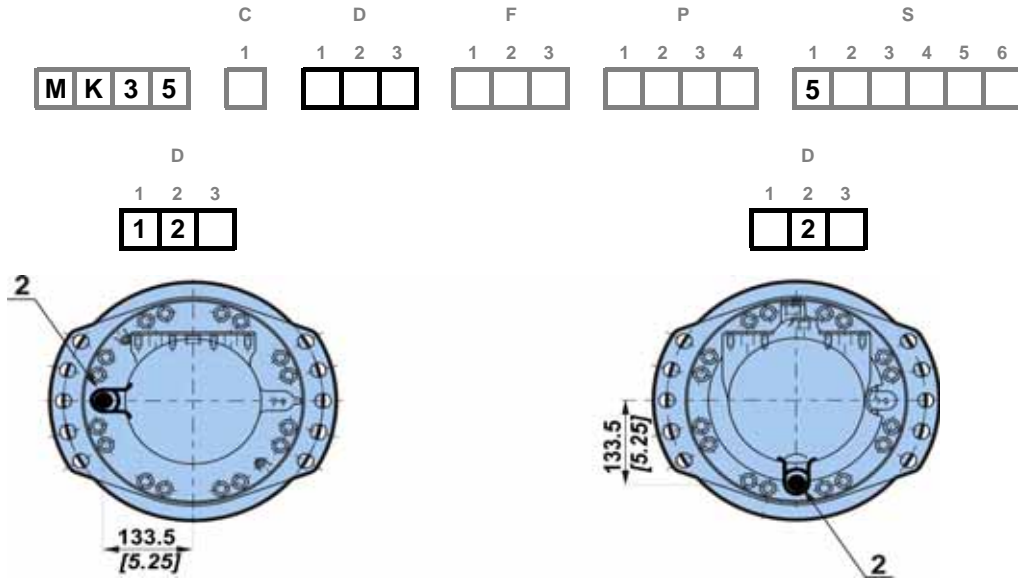

7 - Diamond™

Spezialbehandlung des hydraulischen Leistungsteils, wodurch die Festigkeit erheblich erhöht wird. Der Motor wird dadurch sicherer gegen kurzzeitige Überlastung.

Bestellcode

Technische Daten

Optionen

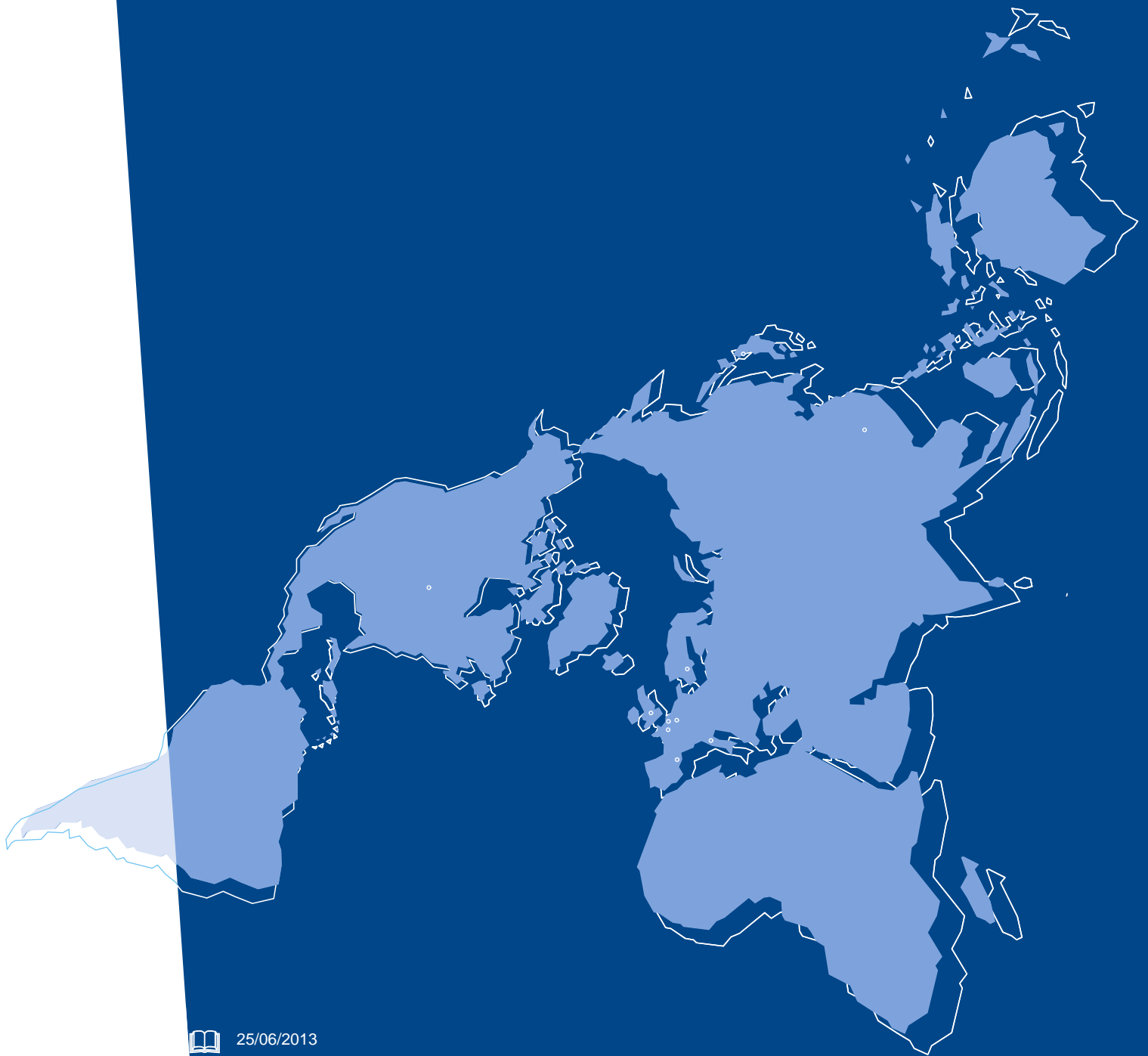

25/06/2013



801 578 143X



801 578 154K



801 578 165W



801 578 176J



801 578 187V



Poclain Hydraulics behält sich das Recht vor, alle nützlichen Änderungen an den in diesem Dokument beschriebenen Produkten ohne vorherige Mitteilung vorzunehmen.

Die Abbildungen und technischen Daten sind nicht bindend.

Die in diesem Dokument enthaltenen Informationen müssen vor jeder Bestellung von Poclain Hydraulics bestätigt werden.

Die Marke Poclain Hydraulics ist Eigentum der Poclain Hydraulics S.A.



 **Poclain** Driving Values for the Future

